

# 车架 电机与齿盘组件的安装

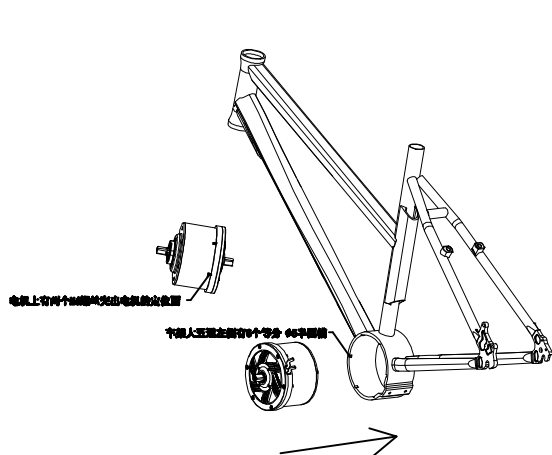

第一步:电机从车架左侧插入,(为了保证电机在使用中不会有自旋转的可能性发生,我们将电机左侧的两个固定螺丝加长至突出电机的定位面,而在车架大五通的左侧也设计了6个等分的半圆槽来增加电机的稳定性,同时客户也可以根据不同的电机出线位置来调整电机的旋转角度)。

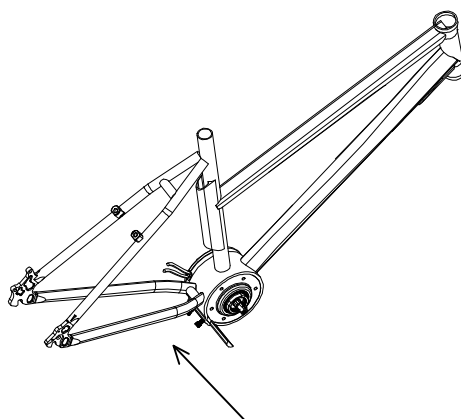

第二步:电机插入后再从右侧将压块插入,然后将两个M6螺丝锁紧。

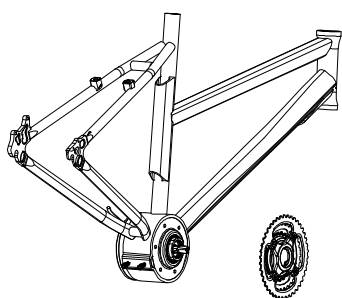

第三步:将齿盘组中24T齿片内侧的4个凸台半圆对准电机右侧双向棘轮上的4个凹台半圆槽安装。

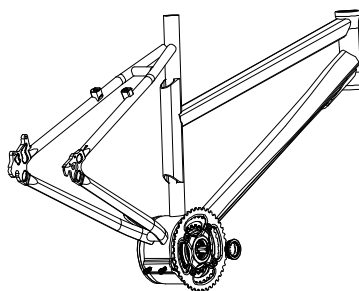

第四步:逆时针安装齿盘锁紧螺母,锁紧工具为自行车普通中轴锁紧扳手,锁紧前先安装左端曲柄,再利用左曲柄的反向力将齿盘锁紧螺母锁紧。

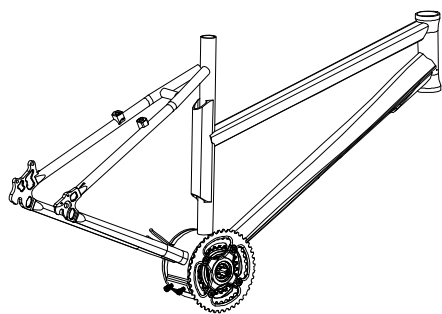

第四步:在拆卸齿盘锁紧螺母时请利用后刹车将后轮固定,再用自行车普通中轴锁紧扳手顺时针拆卸。